



KÄÄNTÖAURA AM 4000 FMC

Puhdasta
jälkeä
ympäristön
ehdoilla



AM 4000 FMC lumiauran optimaalinen siiven muotoilu ohjaa lumen kevyesti ja tarkasti oikealle tai vasemmalle. Täten lumenauraus kuluttaa vähemmän energiaa, joka alentaa aurauskustannuksia. Auran kotelorakenteilla tuettu siipi sekä erittäin lujaksi rakennettu työntörunko kestävät voimakkaat rasitukset väsymättä. Aura soveltuu käytettäväksi vaihtelevissa ja raskaissa olosuhteissa kuorma-autoissa, traktoreissa ja työkoneissa.



ROAD INTELLIGENCE

Kustannustehokas valinta vaativiin aurauksiin

AM 4000 FMC lumiauran kaksi siiven koteloon tuettua kääntösyylinteriä on sijoitettu työntörungon alapuolen kantavaan rakenteeseen parhaaseen mahdolliseen paikkaan. Kääntösyylinterit on suojattu iskulta paineenrajoitusventtiileillä. Nostosyylinteri on suojattu paineenrajoittimella. Työntörungon nivelien voideltavat ja vaihdettavat liukulaakerit vähentävät huoltokustannukset minimiin. Siiven vaihdettavat kulutusosat suojaavat auran emäterää sivuttaiskulumiselta. 5-osaisella kaksoisterällä (lisävaruste) saadaan vaativissa keliolosuhteissa erittäin puhdas työjälki.

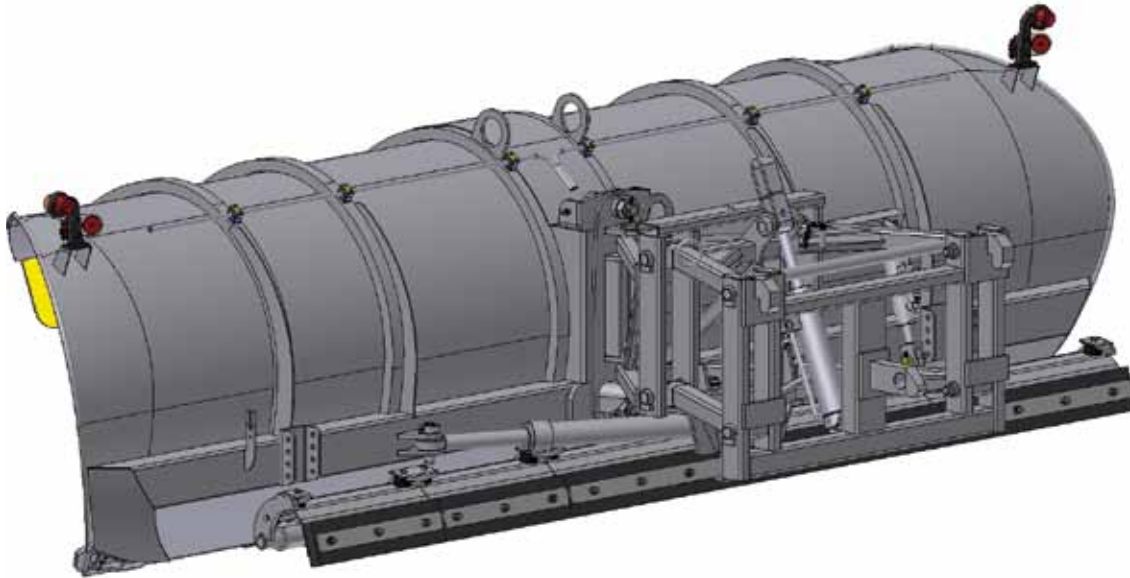

Osa kuvista sis. lisävarusteita.

Tekniset tiedot	AM 4000 FMC
Työleveys	2950 - 3965 mm
Siiven maksimikorkeus	1100 mm
Teräkulma	40°
Auraskulma kääntyvänä	42° - 0 - 42°
Siipilevyn paksuus	3 mm
Auran paino	1040 kg
Kaksitoiminen kääntösyylinteri	2 kpl
Kaksitoim. nosto/laskusyylinteri	1 kpl
Kaksikoterän kaksitoim. nosto/laskusyylinteri *	1 kpl
Viisiosainen kaksoisterä*	160 kg
Sähköinen jakoventtiili kaksoisterälle*	1 kpl
Jalaksen säätölaite oikea + vasen (ei T2 yhteydessä)*	60 kg

*) Lisävaruste

Lisävarusteena saatavilla myös erilaiset kulutusterät ja valot.

Pääkonttori:

Arctic Machine Oy, Karsikonmäentie 1, FI-77800 Iisvesi, Finland
Tel. +358 (0)20 7791 500, fax +358 (0)20 7791 501
am@arcticmachine.com, www.arcticmachine.com

Copyright © Arctic Machine Oy. All rights reserved.

